

- > Ø 32 ... 125 mm
- > Leistungsstark, robust und zuverlässig
- > M/50 Schalter können in die Profilnut flach montiert werden
- > Zylinder und Befestigungselemente entsprechend ISO 15552 (ISO 6431, VDMA 24562 und NFE 49-003-1)
- > Vielseitige Befestigungsmöglichkeiten
- > Geringe Reibung und hoher Wirkungsgrad durch Dichtungen aus Polyurethan

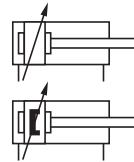

### Technische Merkmale

#### Betriebsmedium:

Gefilterte, geölte oder ungeölte Druckluft

#### Norm:

ISO 15552

#### Wirkungsweise:

PRA/182000: doppelwirkend, einstellbare Endlagendämpfung  
PRA/182000/M: doppelwirkend, einstellbare Endlagendämpfung und Magnetkolben

#### Betriebsdruck:

1 ... 16 bar (14 ... 232 psi)

#### Anschlüsse:

G1/8 ... G1/2

#### Zylinderdurchmesser:

32, 40, 50, 63, 80, 100, 125 mm

#### Standardhublängen:

Siehe Tabelle unten

#### Sonderhublängen:

Verfügbar (10 ... 3000 mm)

#### Gerätetemperatur:

-20 ... +80°C max. (-4 ... +176 °F)

Um das Einfrieren der Teile zu vermeiden, muss die Druckluft unter +2°C (+35°F) frei von Feuchtigkeit und Schmiermittel sein!

#### Material:

Profilrohr: Aluminium eloxiert,  
Enddeckel: Aluminium-Druckguss  
Kolbenstange: Edelstahl (ferritisch)  
Kolben- und Kolbenstangendichtung: PUR  
O-Ringe: NBR



### Technische Daten

Zylinder Ø (mm)	32	40	50	63	80	100	125
Anschluss	G1/8	G1/4	G1/4	G3/8	G3/8	G1/2	G1/2
Kolbenstangen Ø (mm)	12	16	20	20	25	25	32
Kolbenstangengewinde	M10 x 1,25	M12 x 1,25	M16 x 1,5	M16 x 1,5	M20 x 1,5	M20 x 1,5	M27 x 2
Dämpfungslänge (mm)	19	22	24	24	27	34	41
Dämpfungsvolumen (cm <sup>3</sup> )	12,3	20,7	36	64	116	242	451
Theoretische Kraft bei 6 bar ausfahrend (N)	482	754	1178	1870	3016	4710	7363
Theoretische Kraft bei 6 bar einfahrend (N)	414	633	990	1680	2722	4416	6882
Luftverbrauch bei 6 bar ausfahrend (l/cm)	0,056	0,088	0,137	0,218	0,35	0,55	0,86
Luftverbrauch bei 6 bar einfahrend (l/cm)	0,048	0,074	0,114	0,195	0,32	0,51	0,79

### Standardhublängen

Zylinder Ø (mm)	Hublängen (mm)										
	25	50	80	100	125	160	200	250	320	400	500
32	•	•	•	•	•	•	•	•	•	•	•
40	•	•	•	•	•	•	•	•	•	•	•
50	•	•	•	•	•	•	•	•	•	•	•
63	•	•	•	•	•	•	•	•	•	•	•
80	•	•	•	•	•	•	•	•	•	•	•
100	•	•	•	•	•	•	•	•	•	•	•
125	•	•	•	•	•	•	•	•	•	•	•

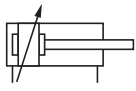
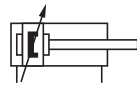
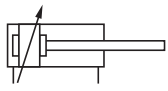
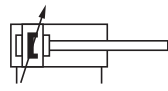
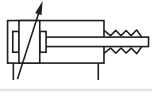
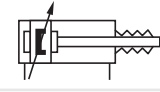
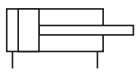
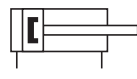
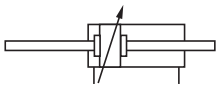
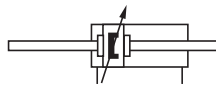
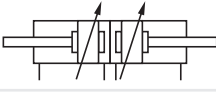
## Zylinderausführungen

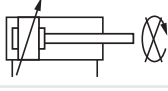
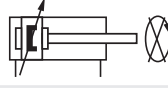
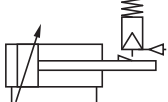
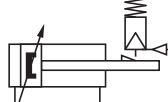
Symbol	Typ ohne Magnetkolben				Symbol	Typ mit Magnetkolben				Beschreibung	Abmessung Seite				
	H	T	C	S		H	T	C	S						
	•	•	•	•	RA/182000		•	•	•	•	RA/182000/M	Standardzylinder	6		
				•	RA/182000/W1					•	•	RA/182000/W2	Zylinder mit Dicht-/Abstreifelement (geeignet für Anwendungen mit Zement, Gips, Arizona-Sand, Rauhreif oder Eis) (Ø 32 ... 125 mm)	6	
			•	•	RA/182000/X1				•	•	RA/182000/X2	Leichtlaufzylinder, Betriebsdruck: 1 ... 10 bar Empfohlenes Betriebsmedium: Gefilterte und ungeölte Druckluft (Ø 32 ... 200 mm)	6		
					PRA/182000/IL						PRA/182000/MIL	Zylinder mit 90° gedrehtem Zylinderrohr für Führungseinheiten QA/8000/51, .../61, .../81 & .../85	6		
	•	•	•	•	RA/182000/IU		•	•	•	•	RA/182000/MU	Zylinder mit verlängerter Kolbenstange	6		
				•	RA/182000/W5					•	•	RA/182000/W6	Zylinder mit verlängerter Kolbenstange und Dicht-/Abstreifelement (geeignet für Anwendungen mit Zement, Gips, Arizona-Sand, Rauhreif oder Eis) (Ø 32 ... 125 mm)	6	
			•	•	•	RA/182000/G				•	•	•	RA/182000/MG	Zylinder mit Faltenbalg auf der Kolbenstange	8
			•	•	•	RA/182000/W				•	•	•	RA/182000/MW	Zylinder ohne Endlagendämpfung	6
				•	•	RA/182000/X3				•	•	RA/182000/X4	Leichtlaufzylinder ohne Endlagendämpfung, Betriebsdruck: 1 ... 10 bar, empfohlenes Betriebsmedium: gefilterte oder ungeölte Druckluft (Ø 32 ... 200 mm)	6	
	•	•	•	•	RA/182000/J		•	•	•	•	RA/182000/JM	Zylinder mit durchgehender Kolbenstange	7		
				•	RA/182000/W3					•	•	RA/182000/W4	Zylinder mit durchgehender Kolbenstange und Dicht-/Abstreifelement (geeignet für Anwendungen mit Zement, Gips, Arizona-Sand, Rauhreif oder Eis) (Ø 32 ... 125 mm)	7	
			•		RA/182000/IT				•		RA/182000/MT	Vier-Lagen-Zylinder (Ø 32 ... 200 mm)	7		
					RA/182000/N1						RA/182000/N2	Zylinder mit verdrehgesicherter Kolbenstange, (Ø 32 ... 100 mm)	6		
			•	•	RA/182000/L2				•	•	RA/182000/L4	Zylinder mit Feststelleinheit (passiv) Bei Druckbeaufschlagung wird die Kolbenstange gelöst. Betriebsdruck für die Feststelleinheit: 4 ... 10 bar (Ø 32 ... 125 mm)	8		

Für die Ausführungen H\*1), T, C und S siehe Typenschlüssel  
\*1) Ausführung H: (Hydraulikausführung): Ø 32 ... 100 mm

**Typenschlüssel**

Spezialausführungen	Kennung
Hochtemperaturlausführung: 150°C max.	<b>T</b>
Hydraulikausführung nur für ø 32 ... 100 mm	<b>H</b>
Kolbenstangenmaterial	Kennung
Edelstahl rostfrei (ferritisch)	<b>R</b>
Hartverchromt	<b>C</b>
Edelstahl rostfrei (austenitisch)	<b>S</b>
Zylinder Ø	Kennung
032, 040, 050, 063, 080, 100, 125	
Ausführung (mit Magnetkolben)	Kennung
Standard	<b>M</b>
Spezielles Dicht-/Abstreif- element	<b>W2</b>
Leichtlaufzylinder	<b>X2</b>
Faltenbalg auf der Kolbenstange	<b>MG</b>
Ohne Endlagendämpfung	<b>MW</b>
Ohne Endlagendämpfung, Leichtlaufzylinder	<b>X4</b>
Durchgehende Kolbenstange	<b>JM</b>
Durchgehende Kolbenstange spezielles Dicht-/Abstreif- element	<b>W4</b>
Vier-Lagen-Zylinder	<b>MT</b>
Verdrehgesicherte Kolbenstange (intern)	<b>N2</b>
Feststelleinheit (passiv)	<b>L4</b>
Zylinderrohr 90° gedreht (für den Anbau von Führungs- einheiten QA/8000/51 und .../61)	<b>MIL</b>
Verlängerte Kolbenstange	<b>MU</b>
Verlängerte Kolbenstange, spezielles Dicht-/Abstreif- element	<b>W6</b>
**A/8*** /MU****/*** /W6/ → Verlängerung (mm)	

**★P★A/182★\*\*/★\*\*\*/★\*\*★**

Hublänge (mm)	
3000 max.	
Ausführung (ohne Magnetkolben)	Kennung
Standard	<b>Ohne</b>
Spezielles Dicht-/Abstreif- element	<b>W1</b>
Leichtlaufzylinder	<b>X1</b>
Faltenbalg auf der Kolben- stange	<b>G</b>
Ohne Endlagendämpfung	<b>W</b>
Ohne Endlagendämpfung, Leichtlaufzylinder	<b>X3</b>
Durchgehende Kolbenstange	<b>J</b>
Durchgehende Kolbenstange spezielles Dicht-/Abstreif- element	<b>W3</b>
Vier-Lagen-Zylinder	<b>IT</b>
Verdrehgesicherte Kolben- stange (intern)	<b>N1</b>
Feststelleinheit (passiv)	<b>L2</b>
Zylinderrohr 90° gedreht (für den Anbau von Führungs- einheiten QA/8000/51 und .../61)	<b>IIL</b>
Verlängerte Kolbenstange	<b>IU</b>
Verlängerte Kolbenstange Spezielles Dicht-/Abstreifele P**/182***/IU****/*** /W5/ → Verlängerung (mm)	<b>W5</b>

**Achtung:**

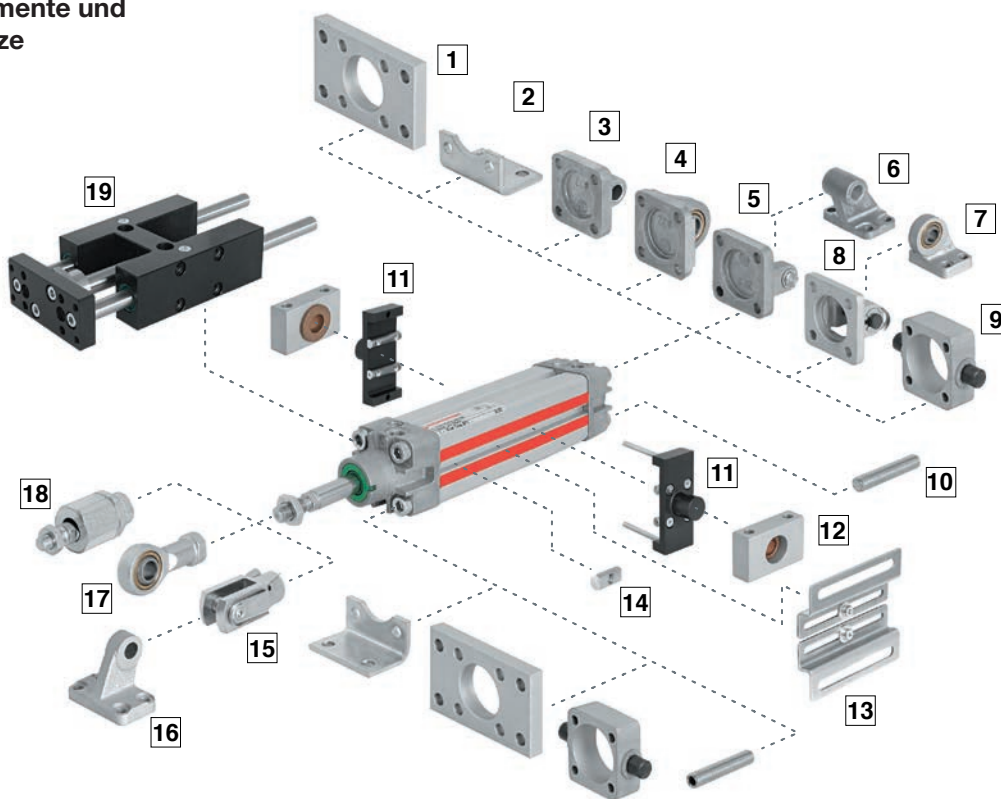

Nicht benutzte Stellen bitte aufrücken, z.B. PRA/182100/M/100. Kombinationen der alternativen Ausführungen auf Anfrage Hochtemperaturversionen sind nicht für alle Ausführungen lieferbar. Dieser Typenschlüssel dient lediglich zur Erklärung der Zylinderausführungen. Zusätzliche Varianten/Ausführungen können nicht abgeleitet werden.

**Befestigungselemente und Verschleißteilsätze**





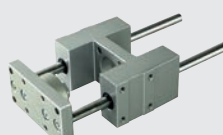
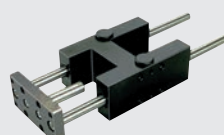

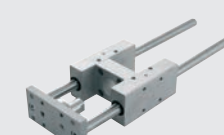



Position	Style	Standard	Position	Style	Standard
1	B, G	Aluminium eloxiert	10	A	Stahl galvanisiert
2	C	Stahl galvanisiert (ø 32 ... 63 mm) Stahl lackiert (ø 80 & 100 mm)	11	UH	Aluminium, schwarz eloxiert Nutstein und Bolzen: Stahl galvanisiert
3	R	Aluminium-Druckguss	12	S	Aluminium eloxiert Lager: Messing
4	UR	Aluminium galvanisiert Innenring: Stahl Außenring: Messing	13	Anbausatz für Ventile	Stahl galvanisiert
5	D	Aluminium-Druckguss Bolzen: Stahl (ferritisch) galvanisiert Sicherungsring: Stahl galvanisiert	15	F	Stahl galvanisiert Bolzen: Stahl galvanisiert, Sicherungsring: Stahl galvanisiert
6	SW	Aluminium-Druckguss	16	SS	Stahlguss lackiert
7	US	Aluminium galvanisiert Innenring: Stahl Außenring: Messing	17	UF	Stahl galvanisiert. Innenring: Stahl. Außenring: Messing
8	D2	Stahlguss lackiert Bolzen: Edelstahl (ferritisch) Sicherungsring: Stahl galvanisiert	18	AK	Stahl galvanisiert
9	FH	Grauguss			

**Führungseinheiten**





	Führungseinheiten - mit Gleitlager	Führungseinheiten - mit Kugelumlaufbuchse	Führungseinheiten - mit Gleitlager, lange Bauform	Führungseinheiten - mit Gleitlager, kurze Bauform
				
Zyl. Ø	19	19	19	19
	Seite 13	Seite 14	Seite 16	Seite 16
32	QA/8032/51/*	QA/8032/61/*	QA/8032/81/*	QA/8032/85/*
40	QA/8040/51/*	QA/8040/61/*	QA/8040/81/*	QA/8040/85/*
50	QA/8050/51/*	QA/8050/61/*	QA/8050/81/*	QA/8050/85/*
63	QA/8063/51/*	QA/8063/61/*	QA/8063/81/*	QA/8063/85/*
80	QA/8080/51/*	QA/8080/61/*	QA/8080/81/*	QA/8080/85/*
100	QA/8100/51/*	QA/8100/61/*	QA/8100/81/*	QA/8100/85/*

\* Bitte Standardhublänge einfügen: 50, 100, 160, 200, 250, 320, 400 und 500 mm, bei Sonderhub ist der nächsthöhere Standardhub zu wählen.

**Befestigungselemente**

Typ	A	AK	B, G	C	D	D2	F	FH
								
Zyl. Ø	<b>10</b> Seite 9	<b>18</b> Seite 9	<b>1</b> Seite 9	<b>2</b> Seite 9	<b>5</b> Seite 9	<b>8</b> Seite 9	<b>15</b> Seite 10	<b>9</b> Seite 10
32	QM/8032/35	QM/8025/38	QA/8032/22	QA/8032/21	QA/8032/23	QA/8032/42	QM/8025/25	QA/8032/34
40	QM/8032/35	QM/8040/38	QA/8040/22	QA/8040/21	QA/8040/23	QA/8040/42	QM/8040/25	QA/8040/34
50	QM/8050/35	QM/8050/38	QA/8050/22	QA/8050/21	QA/8050/23	QA/8050/42	QM/8050/25	QA/8050/34
63	QM/8050/35	QM/8050/38	QA/8063/22	QA/8063/21	QA/8063/23	QA/8063/42	QM/8050/25	QA/8063/34
80	QM/8080/35	QM/8080/38	QA/8080/22	QA/8080/21	QA/8080/23	QA/8080/42	QM/8080/25	QA/8080/34
100	QM/8080/35	QM/8080/38	QA/8100/22	QA/8100/21	QA/8100/23	QA/8100/42	QM/8080/25	QA/8100/34
125	QM/8125/35	QM/8125/38	QM/8125/22	QM/8125/21	QM/8125/23	QA/8125/42	QM/8125/25	QA/8125/34
	R	S	SS	SW	UF	UH	UR	US
								
Zyl. Ø	<b>3</b> Seite 10	<b>12</b> Seite 10	<b>16</b> Seite 11	<b>6</b> Seite 11	<b>17</b> Seite 10	<b>11</b> Seite 10	<b>4</b> Seite 11	<b>7</b> Seite 12
32	QA/8032/27	QA/8032/41	M/P19931	M/P19493	QM/8025/32	PQA/182032/40	QA/8032/33	M/P40310
40	QA/8040/27	QA/8040/41	M/P19932	M/P19494	QM/8040/32	PQA/182040/40	QA/8040/33	M/P40311
50	QA/8050/27	QA/8040/41	M/P19933	M/P19495	QM/8050/32	PQA/182050/40	QA/8050/33	M/P40312
63	QA/8063/27	QA/8063/41	M/P19934	M/P19496	QM/8050/32	PQA/182063/40	QA/8063/33	M/P40313
80	QA/8080/27	QA/8063/41	M/P19935	M/P19497	QM/8080/32	PQA/182080/40	QA/8080/33	M/P40314
100	QA/8100/27	QA/8100/41	M/P19936	M/P19498	QM/8080/32	PQA/182100/40	QA/8100/33	M/P40315
125	QM/8125/27	QA/8100/41	M/P19937	M/P19499	QM/8125/32	PQA/182125/40	QM/8125/33	M/P71355

**Zubehör**

	Abdeckleiste	M/50/**	Nutstein	Anbausatz für Ventile
				
Zyl. Ø	Seite 12	Seite 18 & 19	<b>14</b> Seite 12	<b>13</b> Seite 12
32	M/P72725/1000		M/P72816	–
40	M/P72725/1000		M/P72816	–
50	M/P72725/1000		M/P72816	QA/180050/22/54
63	M/P72725/1000		M/P72816	QA/180050/22/54
80	M/P72725/1000		M/P72816	QA/180080/22/54
100	M/P72725/1000		M/P72816	QA/180080/22/54
125	M/P72725/1000		M/P72816	QA/180080/22/54

**Verschleißteilsatz**

	Verschleißteilsatz
	
Zyl. Ø	
32	QA/8032/00
40	QA/8040/00
50	QA/8050/00
63	QA/8063/00
80	QA/8080/00
100	QA/8100/00
125	QA/8125/00

**Abmessungen**  
PRA/182000; PRA/182000/M – Standardzylinder

Abmessungen in mm  
Projection/First angle

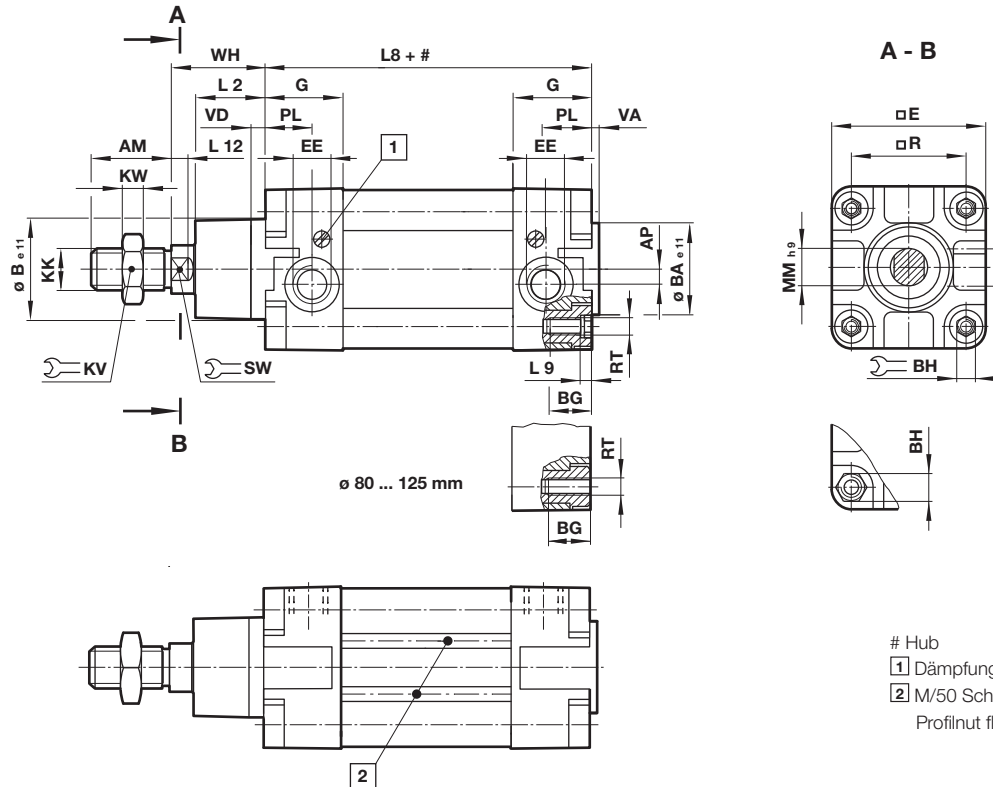

Ø	AM	AP	Ø B e11	Ø BA e11	BG	BH	E	EE	G	KK	KV	KW	L2	L8	L9
32	22	3,5	30	30	16	6	47	G 1/8	27,5	M10x1,25	17	5	20	94	4
40	24	4,5	35	35	16	6	53	G 1/4	32	M12x1,25	19	6	22	105	4
50	32	6	40	40	16	8	65	G 1/4	31	M16x1,5	24	8	27	106	5
63	32	10	45	45	16	8	75	G 3/8	33	M16x1,5	24	8	29	121	5
80	40	8,5	45	45	17	19	95	G 3/8	33	M20x1,5	30	10	33	128	-
100	40	9	55	55	17	19	115	G 1/2	37	M20x1,5	30	10	36	138	-
125	54	10	60	60	20	24	140	G 1/2	46	M27x2	41	13,5	45	160	-
Ø	L12	Ø MM h 9	PL	Ø R	RT	SW	VA	VD	WH	bei 0 mm	per 25 mm	Typ ohne Magnetkolben	Typ mit Magnetkolben		
32	6	12	13	32,5	M 6	10	3	6	26	0,51 kg	0,06 kg	PRA/182032/*	PRA/182032/M/*		
40	6,5	16	15	38	M 6	13	3,5	6	30	0,80 kg	0,08 kg	PRA/182040/*	PRA/182040/M/*		
50	8	20	18,5	46,5	M 8	17	3,5	6	37	1,33 kg	0,12 kg	PRA/182050/*	PRA/182050/M/*		
63	8	20	19	56,5	M 8	17	4	6	37	1,80 kg	0,13 kg	PRA/182063/*	PRA/182063/M/*		
80	10	25	19	72	M 10	22	4	6	46	3,25 kg	0,20 kg	PRA/182080/*	PRA/182080/M/*		
100	10	25	18	89	M 10	22	4	6	51	4,81 kg	0,23 kg	PRA/182100/*	PRA/182100/M/*		
125	13	32	20	110	M 12	27	6	15,5	65	8,00 kg	0,33 kg	PRA/182125/*	PRA/182125/M/*		

\* Bitte Standardhublänge einfügen.

**Zylinderausführungen**  
PRA/182000/N1, PRA/182000/N2 – Zylinder mit verdrehgesicherter Kolbenstange

Ø	max. Drehmoment (Nm)	Typ ohne Magnetkolben	Typ mit Magnetkolben
32	10	0,5	PRA/182032/N1/* PRA/182032/N2/*
40	13	1	PRA/182040/N1/* PRA/182040/N2/*
50	16	1,5	PRA/182050/N1/* PRA/182050/N2/*
63	16	1,5	PRA/182063/N1/* PRA/182063/N2/*
80	16	2,5	PRA/182080/N1/* PRA/182080/N2/*
100	21	2,5	PRA/182100/N1/* PRA/182100/N2/*

\* Bitte Standardhublänge einfügen.

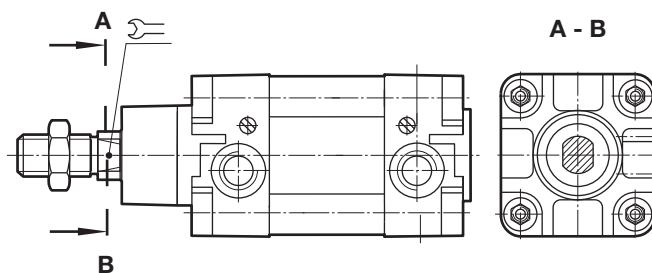

**Zylinderausführungen**
**PRA/182000/J, PRA/182000/JM – Zylinder mit durchgehender Kolbenstange**

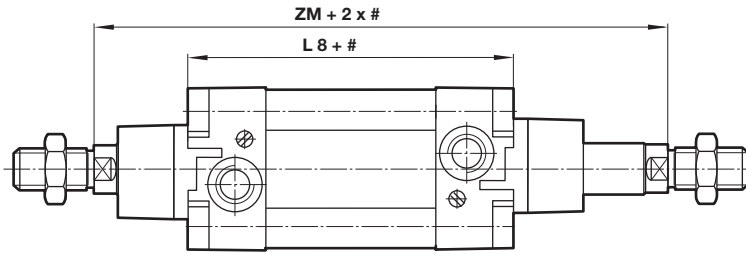
 Abmessungen in mm  
Projection/First angle

# Hub

Ø	ZM	L8	Typ ohne Magnetkolben	Typ mit Magnetkolben
32	146	94	PRA/182032/J/*	PRA/182032/JM/*
40	165	105	PRA/182040/J/*	PRA/182040/JM/*
50	180	106	PRA/182050/J/*	PRA/182050/JM/*
63	195	121	PRA/182063/J/*	PRA/182063/JM/*
80	220	128	PRA/182080/J/*	PRA/182080/JM/*
100	240	138	PRA/182100/J/*	PRA/182100/JM/*
125	290	160	PRA/182125/J/*	PRA/182125/JM/*

\* Bitte Standardhublänge einfügen.

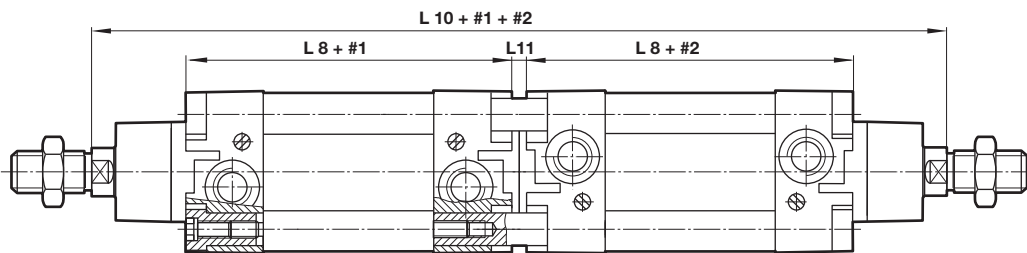
**PRA/182000/IT, PRA/182000/MT – Vier-Lagen-Zylinder**

# Hublänge 1 und Hublänge 2

Ø	L 8	L 10	L 11	Typ ohne Magnetkolben	Typ mit Magnetkolben
32	94	247	7	PRA/182032/IT/*/**	PRA/182032/MT/*/**
40	105	278	8	PRA/182040/IT/*/**	PRA/182040/MT/*/**
50	106	294	8	PRA/182050/IT/*/**	PRA/182050/MT/*/**
63	121	325	9	PRA/182063/IT/*/**	PRA/182063/MT/*/**
80	128	357	9	PRA/182080/IT/*/**	PRA/182080/MT/*/**
100	138	387	9	PRA/182100/IT/*/**	PRA/182100/MT/*/**
125	160	462	12	PRA/182125/IT/*/**	PRA/182125/MT/*/**

\* Bitte Standardhublänge 1 einfügen.

\*\* Bitte Standardhublänge 2 einfügen.

PRA/182000/G, PRA/182000/MG – Zylinder mit Faltenbalg

Abmessungen in mm  
Projection/First angle

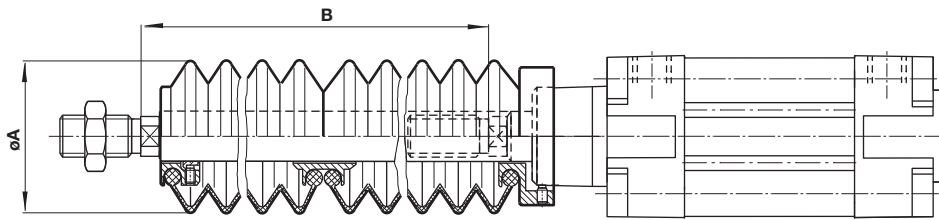

Ø	Ø A	Max. Hub pro Balg	Kolbenstangenverlängerung B		Typ ohne Magnetkolben	Typ mit Magnetkolben
			für ersten Balg	für weitere Bälge		
32	40	60	30	25	PRA/182032/G/*	PRA/182032/MG/*
40	63	145	50	32	PRA/182040/G/*	PRA/182040/MG/*
50	63	145	40	32	PRA/182050/G/*	PRA/182050/MG/*
63	63	145	40	32	PRA/182063/G/*	PRA/182063/MG/*
80	80	250	50	45	PRA/182080/G/*	PRA/182080/MG/*
100	80	250	50	45	PRA/182100/G/*	PRA/182100/MG/*
125	80	250	50	45	PRA/182125/G/*	PRA/182125/MG/*

\* Bitte Standardhublänge einfügen.

PRA/182000/L2, PRA/182000/L4 – Zylinder mit Feststelleinheit (passiv)

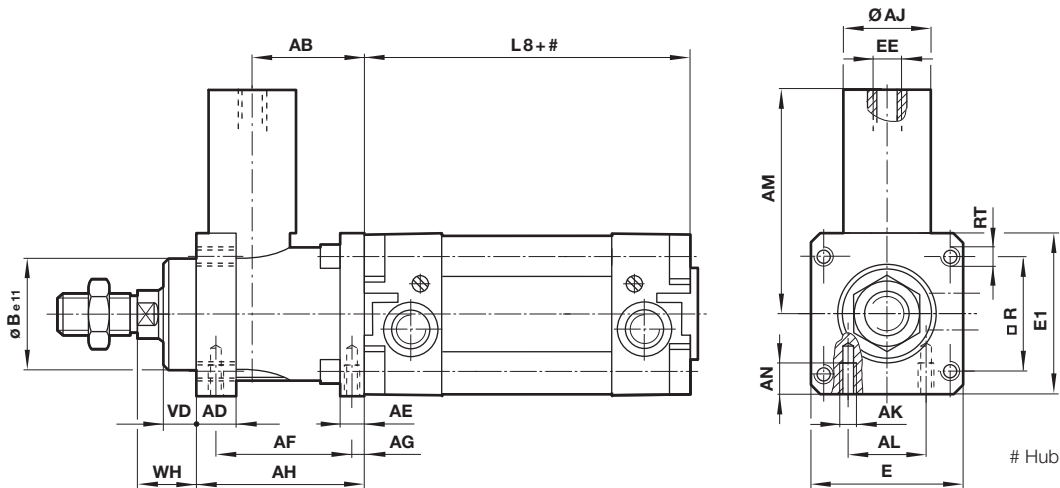

Ø	AB	AD	AE	AF	AG	AH	Ø AJ	AK	AL	AM	AN	Ø Be11	E	E 1	EE
32	32	12	8	40	4,2	48	25	M 5	16	59	8	30	48	50	M 5
40	35,5	12	10	46	4,5	55	24	M 5	21	61,5	10	35	56	58	G 1/8
50	49	16	15	54	11,5	70	30	M 6	24	75	12	40	68	70	G 1/8
63	49	15	15	55	7,5	70	38	M 8	32	86	12	45	82	85	G 1/8
80	62	16	16	70	10	90	53	M 8	44	119	16	45	100	105	G 1/8
100	65	18	16	70	10	92	48	M 8	60	119	16	55	120	130	G 1/8
125	85	27	25	95	11	122	65	M 10	75	140	20	60	140	150	G 1/8
Ø	L 8	□ R	RT	VD	WH	Haltekraft (N)	Ersatzteil Feststelleinheit *1)		Ersatzteil Feststellpatrone		Typ ohne Magnetkolben		Typ mit Magnetkolben		
32	94	32,5	M 6	10	16	600	QA/8032/59		QA/8032/63		PRA/182032/L2/*		PRA/182032/L4/*		
40	105	38	M 6	10	18	1000	QA/8040/59		QA/8040/63		PRA/182040/L2/*		PRA/182040/L4/*		
50	106	46,5	M 8	12	22	1500	QA/8050/59		QA/8050/63		PRA/182050/L2/*		PRA/182050/L4/*		
63	121	56,5	M 8	12	20	2200	QA/8063/59		QA/8063/63		PRA/182063/L2/*		PRA/182063/L4/*		
80	128	72	M 10	20	33	5000	QA/8080/59		QA/8100/63		PRA/182080/L2/*		PRA/182080/L4/*		
100	138	89	M 10	23	38	5000	QA/8100/59		QA/8100/63		PRA/182100/L2/*		PRA/182100/L4/*		
125	160	110	M 12	32	65	7000	QA/8125/59		QA/8125/63		PRA/182125/L2/*		PRA/182125/L4/*		

\* Bitte Standardhublänge einfügen.

\*1) Mit Feststellpatrone



### Befestigungselemente

#### Verlängerte Zugstangen A

Entsprechend ISO 15552, Typ MX1

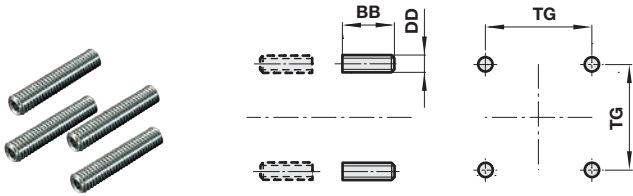

Ø	BB	DD	TG	kg	Typ (A)
32/40	17	M6	32,5/38	0,02	QM/8032/35
50/63	23	M8	46,5/56,5	0,05	QM/8050/35
80/100	28	M10	72/89	0,08	QM/8080/35
125	34	M12	110	0,14	QM/8125/35

#### Ausgleichskupplung AK

Abmessungen in mm  
Projection/First angle

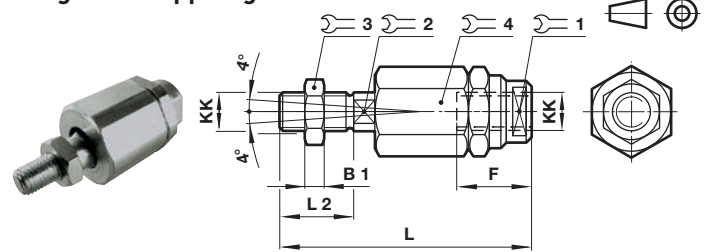

Ø	KK	B1	F	L	L2					kg	Typ (AK)
						1	2	3	4		
32	M10x1,25	5	26	73	20	19	12	17	30	0,20	QM/8025/38
40	M12x1,25	6	26	77	24	19	12	19	30	0,20	QM/8040/38
50/63	M16x1,5	8	34	106	32	30	19	24	42	0,65	QM/8050/38
80/100	M20x1,5	10	42	122	40	30	19	30	42	0,72	QM/8080/38
125	M27x2	13,5	40	147	54	40	24	41	55	1,70	QM/8125/38

#### Bodenflansch B, Kopfflansch G

Entsprechend ISO 15552, Typ MF1 und MF2

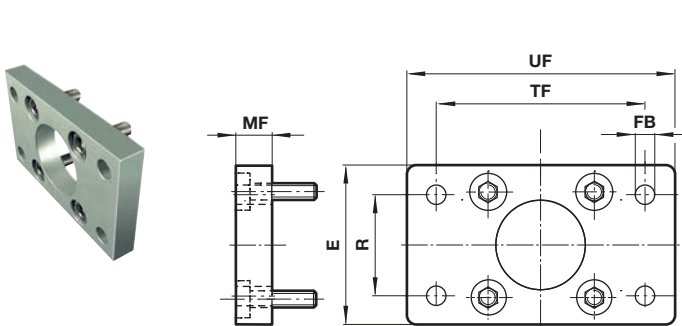

Ø	E	Ø FB	MF	R	TF	UF	kg	Typ (B, G)
32	50	7	10	32	64	80	0,25	QA/8032/22
40	55	9	10	36	72	90	0,35	QA/8040/22
50	65	9	12	45	90	110	0,70	QA/8050/22
63	75	9	12	50	100	125	0,80	QA/8063/22
80	100	12	16	63	126	154	1,35	QA/8080/22
100	120	14	16	75	150	186	2,20	QA/8100/22
125	140	16	20	90	180	224	2,70	QM/8125/22

#### Fußbefestigung C

Entsprechend ISO 15552, Typ MS1

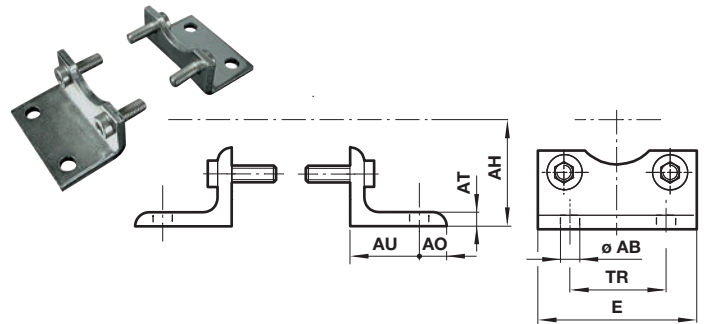

Ø	Ø AB	AH	AO	AT	AU	E	TR	kg	Typ (C)
32	7	32	8	4	24	48	32	0,15	QA/8032/21
40	10	36	9	4	28	53	36	0,18	QA/8040/21
50	10	45	10	5	32	64	45	0,30	QA/8050/21
63	10	50	12	5	32	74	50	0,39	QA/8063/21
80	12	63	19	5	41	98	63	0,80	QA/8080/21
100	14	71	19	5	41	115	75	0,95	QA/8100/21
125	16	90	20	9	45	140	90	2,40	QM/8125/21

#### Gabelbefestigung D

Entsprechend ISO 15552, Typ MP2

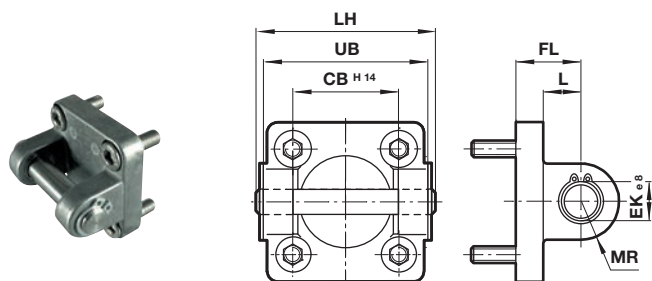

Ø	CB H14	Ø EK h9	FL	L	LH	MR	UB	kg	Typ (D)
32	26	10	22	13	52	9	45	0,11	QA/8032/23
40	28	12	25	16	60	12	52	0,16	QA/8040/23
50	32	12	27	17	68	12	60	0,22	QA/8050/23
63	40	16	32	22	79	15	70	0,34	QA/8063/23
80	50	16	36	22	99	15	90	0,54	QA/8080/23
100	60	20	41	27	119	20	110	0,90	QA/8100/23
125	70	25	50	31	139	25	130	2,70	QM/8125/23

#### Gabelbefestigung D2

Entsprechend ISO 15552, Typ AB6

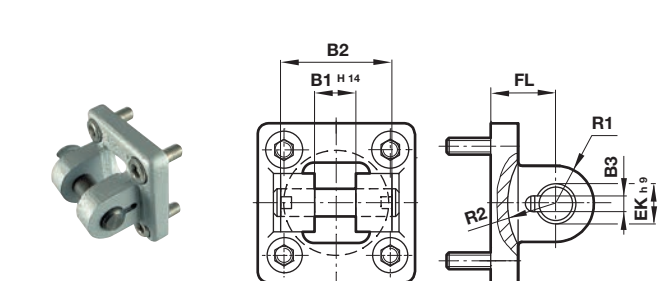

Ø	B1 H14	B2	B3	Ø EK h9	FL	R1	R2	kg	Typ (D2)
32	14	34	3,3	10	22	11	17	0,20	QA/8032/42
40	16	40	4,3	12	25	12	20	0,23	QA/8040/42
50	21	45	4,3	16	27	14,5	22	0,36	QA/8050/42
63	21	51	4,3	16	32	18	25	0,55	QA/8063/42
80	25	65	4,3	20	36	22	30	0,90	QA/8080/42
100	25	75	4,3	20	41	22	32	1,45	QA/8100/42
125	37	97	6,3	30	50	30	42	2,7	QA/8125/42

**Gabelkopf F**  
Entsprechend DIN ISO 8140

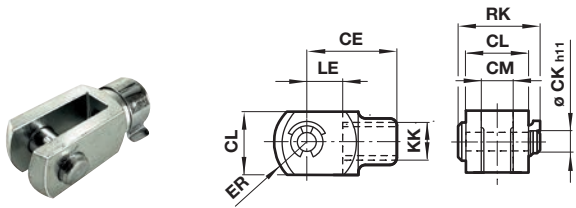

Ø	KK	CE	Ø CK h11	CL	CM	ER	LE	RK	kg	Typ (F)
32	M10x1,25	40	10	20	10	16	20	28	0,09	QM/8025/25
40	M12x1,25	48	12	24	12	19	24	32	0,13	QM/8040/25
50/63	M16x1,5	64	16	32	16	25	32	41,5	0,33	QM/8050/25
80/100	M20x1,5	80	20	40	20	32	40	50	0,67	QM/8080/25
125	M27x2	110	30	55	30	45	54	62	1,35	QM/8125/25

**Schwenzapfenbefestigung FH**  
Entsprechend VDMA 24562 Teil 2,  
Typ MT 5/6

Abmessungen in mm  
Projection/First angle

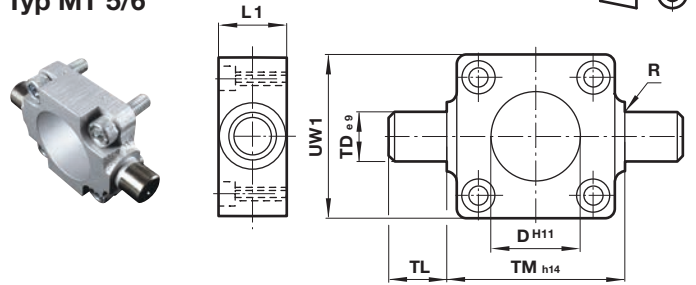

Ø	Ø D h11	L1	R	Ø TD e9	TL	TM h14	UW1	kg	Typ (FH)
32	30	16	1	12	12	50	45	0,20	QA/8032/34
40	35	20	1,6	16	16	63	55	0,38	QA/8040/34
50	40	24	1,6	16	16	75	65	0,60	QA/8050/34
63	45	24	1,6	20	20	90	75	1,10	QA/8063/34
80	45	28	1,6	20	20	110	100	1,90	QA/8080/34
100	55	38	2	25	25	132	120	3,50	QA/8100/34
125	60	50	2	25	25	160	145	6,50	QA/8125/34

**Schwenkbefestigung R**  
Entsprechend ISO 15552, Typ MP4

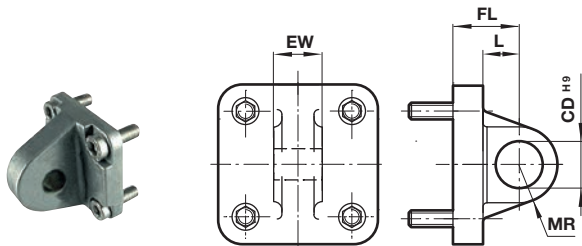

Ø	Ø CD H9	EW	FL	L	MR	kg	Typ (R)
32	10	25,8	22	13	9	0,09	QA/8032/27
40	12	27,8	25	16	12	0,11	QA/8040/27
50	12	31,7	27	17	12	0,17	QA/8050/27
63	16	39,7	32	22	15	0,24	QA/8063/27
80	16	49,7	36	22	15	0,37	QA/8080/27
100	20	59,7	41	27	20	0,59	QA/8100/27
125	25	69,7	50	33	25	3,20	QM/8125/27

**Schwenklager für Schwenzapfenbefestigung S**  
Entsprechend ISO 15552, Typ AT4

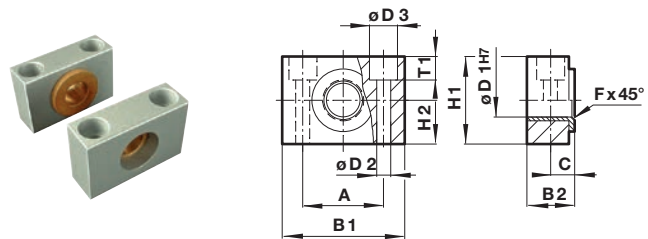

Ø	A	B	C	Ø D1 H7	Ø D2	Ø D3	F x 45°	H	T1	kg	Typ (S)		
32	32	46	18	10,5	12	6,6	11	1	30	15	6,8	0,10	QA/8032/41
40/50	36	55	21	12	16	9	15	1,6	36	18	9	0,14	QA/8040/41
63/80	42	65	23	13	20	11	18	1,6	40	20	11	0,18	QA/8063/41
100/125	50	75	28,5	16	25	14	20	2	50	25	13	0,34	QA/8100/41

**Universal Gelenkkopf UF**  
Entsprechend DIN ISO 8139

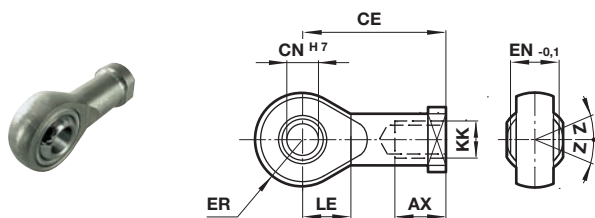

Ø	Gewinde KK	AX	CE	Ø CN H7	EN -0,1	ER	LE	Z	kg	Typ (UF)
32	M10x1,25	20	43	10	14	14	15	13°	0,09	QM/8025/32
40	M12x1,25	22	50	12	16	16	17	13°	0,13	QM/8040/32
50/63	M16x1,5	28	64	16	21	21	22	15°	0,33	QM/8050/32
80/100	M20x1,5	33	77	20	25	25	26	15°	0,67	QM/8080/32
125	M27x2	51	110	30	37	35	36	15°	1,35	QM/8125/32

**Einstellbare Schwenzapfenbefestigung UH**  
Entsprechend ISO 15552, Typ MT4

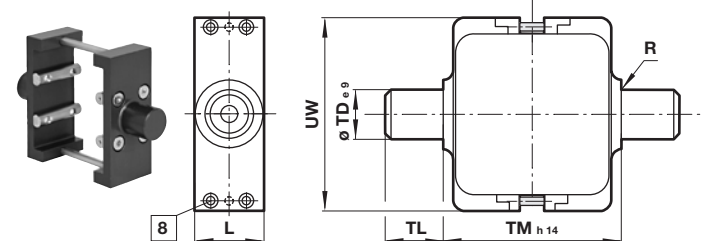

8 Feststellschraube

Ø	L	R	Ø TD e9	TL	TM h14	UW	Torque max. (Nm)	kg	Typ (UH)
32	25	1	12	12	50	58	2	0,16	PQA/182032/40
40	28	1,6	16	16	63	65	3,5	0,35	PQA/182040/40
50	28	1,6	16	16	75	80	3,5	0,65	PQA/182050/40
63	36	1,6	20	20	90	96	5	0,85	PQA/182063/40
80	36	1,6	20	20	110	116	6	1,2	PQA/182080/40
100	48	2	25	25	132	140	6	2,3	PQA/182100/40
125	48	2	25	25	160	163	6	3,3	PQA/182125/40

Anmerkung: Style UH: Es ist sehr wichtig, dass die Feststellschrauben, die die Befestigung auf dem Zylinderrohr fixieren, mit den in der Tabelle angegebenen Anzugsmomenten montiert werden. Informationen über die maximale Energieaufnahme erhalten Sie von unserem Technischen Service.

**Universal Schwenkbefestigung UR  
Entsprechend ISO 15552, Typ MP6**

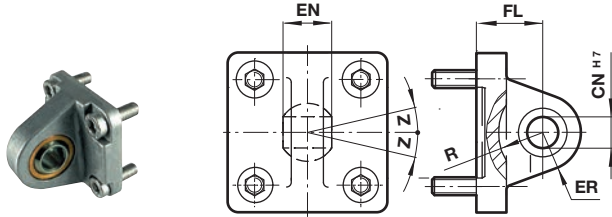
 Abmessungen in mm  
Projection/First angle

Ø	Ø CN H7	EN	ER	FL	R	Z	kg	Typ (UR)
32	10	14	16	22	14,5	13°	0,15	QA/8032/33
40	12	16	18	25	18	13°	0,25	QA/8040/33
50	16	21	21	27	19	15°	0,40	QA/8050/33
63	16	21	23	32	24	15°	0,55	QA/8063/33
80	20	25	28	36	24	15°	0,90	QA/8080/33
100	20	25	30	41	29	15°	1,50	QA/8100/33
125	30	37	40	50	36	15°	2,70	QM/8125/33

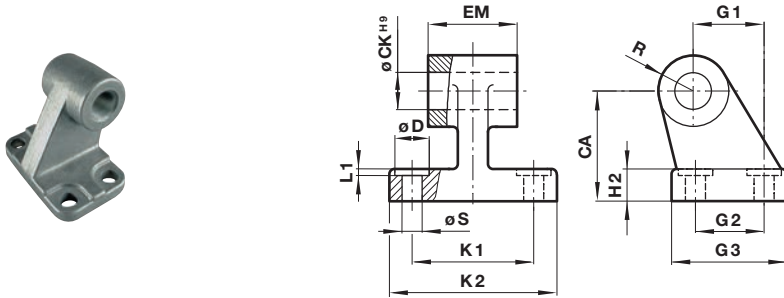
**Lagerbock starr SW  
Entsprechend ISO 15552, Typ AB7**

Ø	CA	Ø CK H9	Ø D	H2	EM	G1	G2	G3	K1	K2	L1	R	Ø S	kg	Typ (SW)
32	32	10	11	7	25,5	21	18	31	38	50	1,6	10	6,6	0,05	M/P19493
40	36	12	11	9	27,5	24	22	35	41	54	1,6	11	6,6	0,07	M/P19494
50	45	12	15	11	31,5	33	30	45	50	65	1,6	13	9	0,14	M/P19495
63	50	16	15	12	39,5	37	35	50	52	67	1,6	15	9	0,18	M/P19496
80	63	16	18	14	49,5	47	40	60	66	84	2,5	15	11	0,28	M/P19497
100	71	20	18	15	59,5	55	50	70	76	94	2,5	19	11	0,42	M/P19498
125	90	25	20	20	70,5	70	60	90	94	124	3,2	22	14	2,70	M/P19499

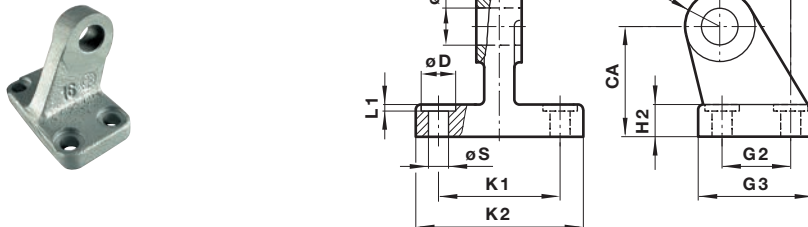
**Lagerbock, starr, schmal SS  
SS**

Ø	CA	Ø CN G7	Ø D	H2	EM	G1	G2	G3	K1	K2	L1	R	Ø S	kg	Typ (SS)
32	32	10	11	8	10	21	18	31	38	51	1,6	10	6,6	0,15	M/P19931
40	36	12	11	10	12	24	22	35	41	54	1,6	11	6,6	0,20	M/P19932
50	45	16	15	12	16	33	30	45	50	65	1,6	13	9	0,48	M/P19933
63	50	16	15	12	16	37	35	50	52	67	1,6	15	9	0,50	M/P19934
80	63	20	18	14	20	47	40	60	66	86	2,5	15	11	0,75	M/P19935
100	71	20	18	15	20	55	50	70	76	96	2,5	19	11	1,20	M/P19936
125	90	25	20	20	30	70	60	90	94	124	3,2	22	14	2,50	M/P19937

**Lagerbock mit Kugelgelenk US**  
Entsprechend VDMA 24562 Teil 2

Abmessungen in mm  
Projection/First angle

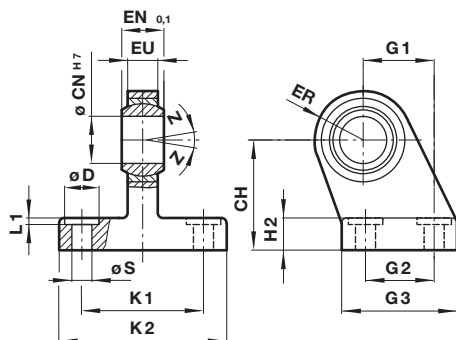

Ø	CH	Ø CN H7	Ø D	EN -0,1	ER	EU	G1	G2	G3	H2	K1	K2	L1	Ø S	Z	kg	Typ (US)
32	32	10	11	14	16	10,5	21	18	31	10	38	51	1,6	6,6	13°	0,19	MP40310
40	36	12	11	16	18	12	24	22	35	10	41	54	1,6	6,6	13°	0,24	MP40311
50	45	16	15	21	21	15	33	30	45	12	50	65	1,6	9	13°	0,46	MP40312
63	50	16	15	21	23	15	37	35	50	12	52	67	1,6	9	15°	0,59	MP40313
80	63	20	18	25	28	18	47	40	60	14	66	86	2,5	11	15°	1,03	MP40314
100	71	20	18	25	30	18	55	50	70	15	76	96	2,5	11	15°	1,40	MP40315
125	90	30	20	37	40	25	70	60	90	20	94	124	3,2	14	15°	3,10	MP71355

**Nutstein M/P72816**  
Gewicht: 0,01 kg

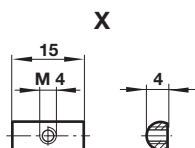

**Anbausatz für Ventile**

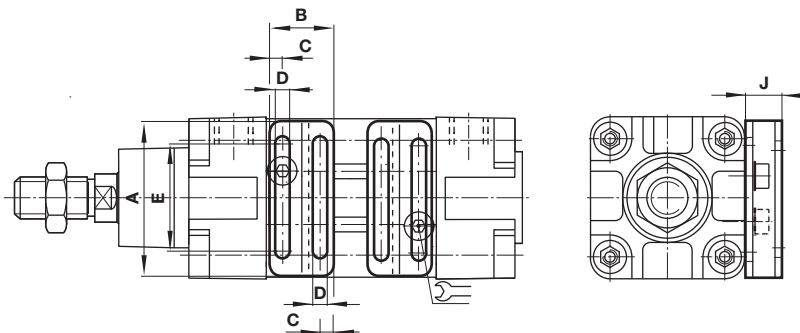

Ø	A	B	C	D	E	F	G	H	J	kg	Typ	
50/63	60	37	7	4,5	46	8,5	5,5	2	12	3	0,02	QA/180050/22/54
80/100/125	90	37	7	4,5	76	8,5	6,5	2	12	3	0,02	QA/180080/22/54

**Abdeckleiste M/P72725/1000**

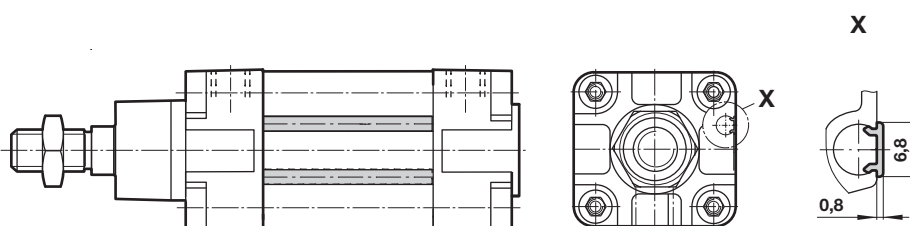

QA/8000/51 – Führungseinheiten (mit Gleitlager)

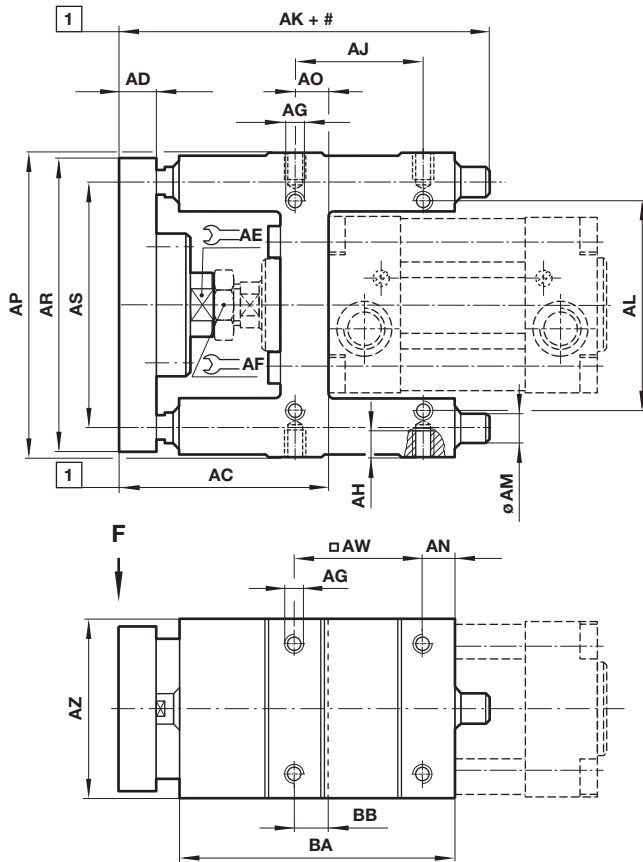

Abmessungen in mm  
Projection/First angle



# Hub  
 1 Einstellbereich  
 Ø 32 & 40 = +2  
 Ø 50 & 63 = +4  
 Ø 80 & 100 = +6

Ø	AC	AD	AE	AF	AG	AH	AJ	AK	AL	Ø AM	AN	AO	AP
32	69	12	15	17	M 6	10	32,5	110	58	10	6	9	100
40	74	12	15	19	M 6	10	38	122	64	12	6	11	106
50	91,5	15	22	24	M 8	12	46,5	135	80	12	6	19	125
63	92	15	22	24	M 8	12	56,5	153	95	12	7	15	132
80	106	15	27	30	M 10	15	50	180	130	16	9	14	165
100	111	15	27	30	M 10	17	70	199	150	16	9	19	185
Ø	AR	AS	AT	AV	AW	Ø AX	AZ	BA	BB	kg bei 0 mm	kg per 100 mm	Typ	
32	90	74	78	45	32,5	6,6	48	76	9	1,0	0,06	QA/8032/51/*	
40	100	80	84	50	38	6,6	56	85	11	1,2	0,09	QA/8040/51/*	
50	120	96	100	60	46,5	9	66	99	19	1,8	0,09	QA/8050/51/*	
63	125	104	105	70	56,5	9	76	114	15	2,2	0,09	QA/8063/51/*	
80	155	130	130	90	72	11	98	134,5	25	4,1	0,16	QA/8080/51/*	
100	175	150	150	110	89	11	118	153,5	28,5	5,8	0,16	QA/8100/51/*	

\* Bitte Standardhublänge einfügen: 50, 100, 160, 200, 250, 320, 400 und 500 mm, bei Sonderhub ist der nächsthöhere Standardhub zu wählen.  
 Bemerkung: Befestigungsschrauben für den Zylinder sind im Lieferumfang enthalten

Maximale Belastung F (N)

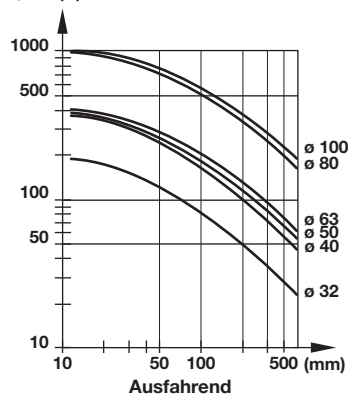

QA/8000/61 – Führungseinheiten (mit Kugelumlaufbuchse)

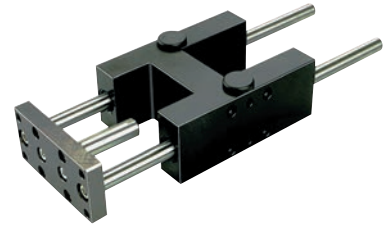
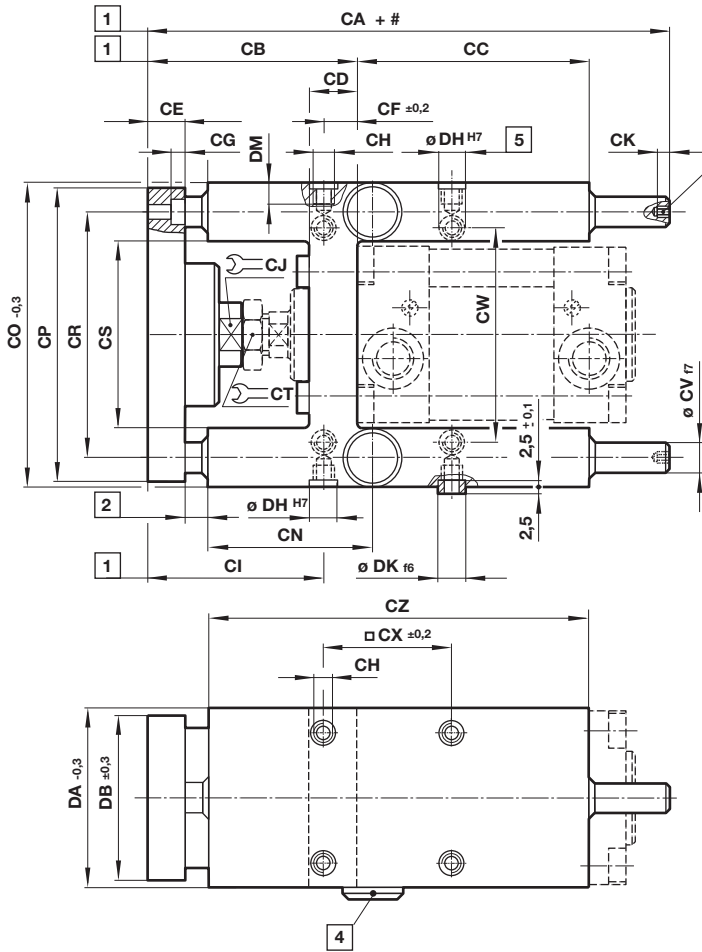

Abmessungen in mm  
Projection/First angle



# Hub

1 Einstellbereich

Ø 32 + 40 = +5

Ø 50 ... 100 = +10

2 Sicherheitszone 28 min

3 Zentrierstifte

4 Verschlussstopfen (bei Verwendung von Feststellpatronen bitte entfernen)

5 2,5 tief

6 Feststellpatronen auf Anfrage

Ø	CA	CB	CC	CD	CE	CF ±0,2	CG	CH	CI	⌀ CJ	CK	CN	CO -0,3
32	177	100	65	28	12	15,3	6,5	M 6	84,5	13	5	61	97
40	192	111	69	33	12	23	6,5	M 6	88	15	6	67	115
50	237	128	65	40	15	33,8	9	M 8	94	22	6	75,5	137
63	237	128	97	40	15	29,3	9	M 8	98,5	22	6	80	152
80	280	151	112	50	20	37	11	M 10	114	27	7	92	189
100	280	156	112	55	20	40,5	11	M 10	115,5	27	7	93	213
Ø	CP	CR	CS	⌀ CT	Ø CV F7	CW	□ CX ±0,2	⌀ CY	CZ	DA -0,3	DB ±0,3	DC	Ø DD
32	90	74	50,5	17	12	61	32,5	5	125	50	45	6,6	11
40	110	87	58,5	19	16	69	38	6	140	58	54	6,6	11
50	130	104	70,5	24	20	85	46,5	6	150	70	63	9	15
63	145	119	85,5	24	20	100	56,5	6	182	85	80	9	15
80	180	148	105,5	30	25	130	72	8	215	105	100	11	18
100	200	172	130,5	30	25	150	89	8	220	130	120	11	18
Ø	DE ±0,2	DF	Ø DG	Ø DH H7	DJ	Ø DK f6	DL	DM	kg bei 0 mm	kg per 100 mm	Halte- kraft (N)	Feststell- patrone*1)	Typ
32	78	M 6	20	9	M 5	9	45	14	1,2	0,18	600	QA/8032/63	QA/8032/61/*
40	84	M 6	24	9	G 1/8	9	61,5	14	2,2	0,32	1000	QA/8040/63	QA/8040/61/*
50	100	M 8	30	11	G 1/8	11	76,5	16	3,6	0,49	1500	QA/8050/63	QA/8050/61/*
63	105	M 8	30	11	G 1/8	11	76,5	16	4,6	0,49	1500	QA/8050/63	QA/8063/61/*
80	130	M 10	48	13	G 1/8	13	119	20	8,7	0,77	3000	QA/8080/63	QA/8080/61/*
100	150	M 10	48	13	G 1/8	13	119	20	11	0,77	3000	QA/8080/63	QA/8100/61/*

\* Bitte Standardhublänge einfügen: 50, 100, 160, 200, 250, 320, 400 und 500 mm, bei Sonderhub ist der nächsthöhere Standardhub zu wählen.

Bemerkung: Befestigungsschrauben für den Zylinder sind im Lieferumfang enthalten

\*1) Feststellpatrone, zwei pro Feststelleinheit, müssen separat bestellt werden. Passiv - Druckbeaufschlagung zum Lösen.

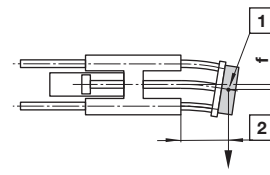
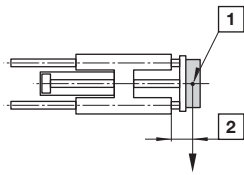
**Maximale Belastung für QA/8000/61**

 Abmessungen in mm  
Projection/First angle

- 1 Nutzlastschwerpunkt
- 2 Ausfahrend

Maximale Nutzlast in Abhängigkeit von der Auskrägung bei waagerechter Anordnung der Führungseinheit. Bei Kurzhub sind die aus den Diagrammen ermittelten Nutzlastzahlen mit dem Korrekturfaktor K (Diagramm 2) zu multiplizieren. In den Nutzlastkurven von (Diagramm 1) sind diese Kurzhubkorrekturen für eine Auskrägung bis 60 mm eingearbeitet.

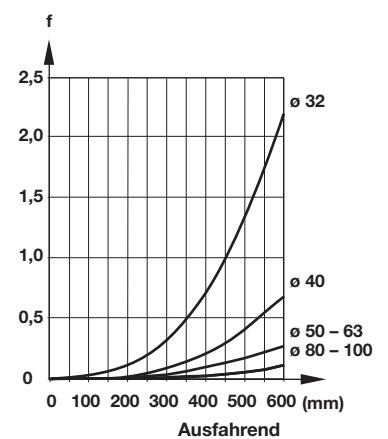
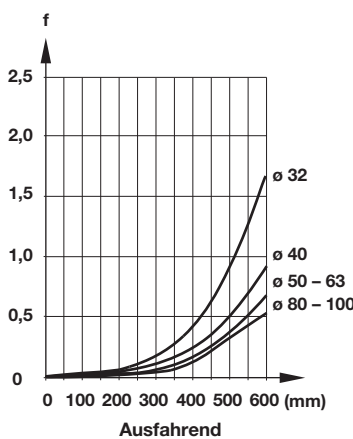
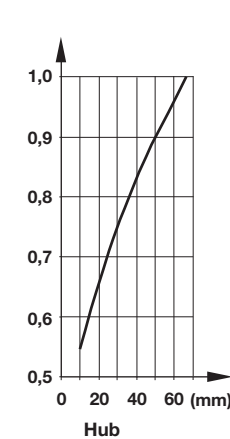
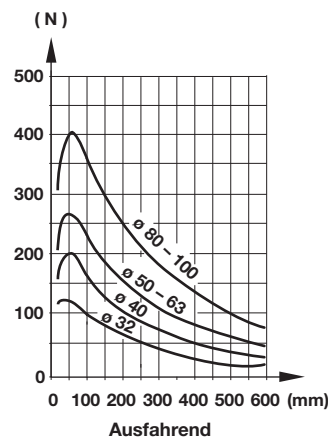
Die Gesamtbiegung der Führungsstangen ist zu ermitteln aus der Summe der Durchbiegung durch Eigengewicht (Diagramm 3) und der Durchbiegung durch die Nutzlast (Diagramm 4).

**Maximale Nutzlast in Abhängigkeit von der Auskrägung**
**(Diagramm 1)**
**(Diagramm 2)**
**Durchbiegung durch  
Eigengewicht (Diagramm 3)**
**Durchbiegung durch  
Nutzlast von 10 N  
(Diagramm 4)**
**Nutzlast**
**Korrekturfaktor**
**Durchbiegung (mm)**
**Durchbiegung (mm)**

Je nach Einsatzfall sind die aus den Diagrammen ermittelten Nutzlasten für Stoßbelastung um Faktor 2 zu verkleinern.



QA/8000/81 – Führungseinheiten (lange Bauform)  
QA/8000/85 – Führungseinheiten (kurze Bauform)

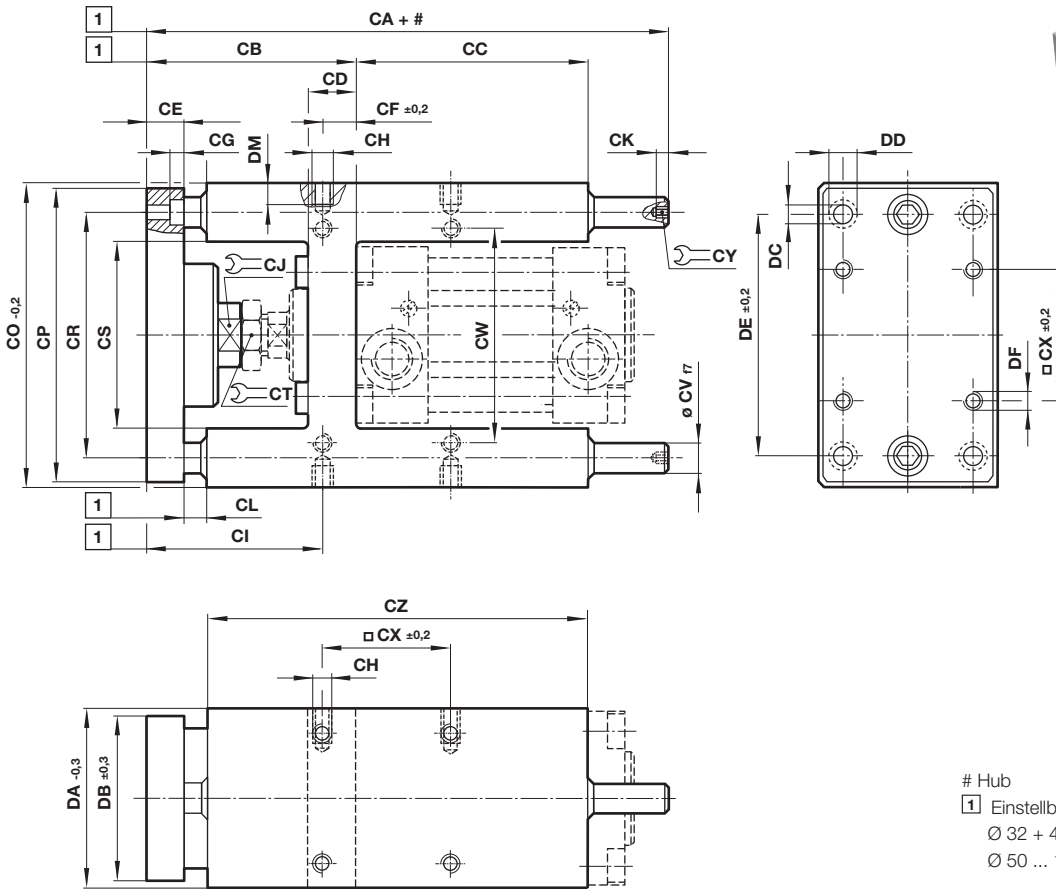

Abmessungen in mm  
Projection/First angle



# Hub  
 1 Einstellbereich  
 Ø 32 + 40 = +5  
 Ø 50 ... 100 = +10

Ø	CA /81	CA /85	CB + /81	CB + /85	CC	CD	CE	CF ±0,2	CG	CH	CI /81	CI /85	CJ
32	174	149	89	64	75	24	12	4,3	6,5	M 6	84,7	59,7	15
40	189	164	99	74	80	28	12	11	6,5	M 6	88	63	15
50	210	181	113	88	78	34	15	18,8	8,5	M 8	94,2	69,2	20
63	235	210	114	89	106	34	15	15,3	9	M 8	98,7	73,7	20
80	265	240	139	114	111	50	20	25	11	M 10	114	89	26
100	288	265	145	120	128	55	20	30	11	M 10	115	90	26
Ø	CK	CL /81	CL /85	CO ±0,2	CP	CR	CS	CT	ØCV f8	CW	CX ±0,2	CY	CZ
32	5	27	2	97	93	74	51	17	12	61	32,5	5	125
40	6	27	2	115	112	87	58,2	19	16	69	38	6	140
50	6	28	3	137	134	104	70,2	24	20	85	46,5	6	148
63	6	27	2	152	147	119	85,2	24	20	100	56,5	6	178
80	7	35	10	189	180	148	105,5	30	25	130	72	8	195
100	7	35	10	213	206	173	130,5	30	25	150	89	8	218
Ø	DA ±0,2	DB ±0,3	Ø DC	Ø DD	DE ±0,2	DF	DM	kg /81 bei 0 mm	kg /85 bei 0 mm	kg /81; /85 per 100 mm	Typ /81	Typ /85	
32	49	45	6,6	11	78	M 6	12	1,2	1,15	0,18	QA/8032/81	QA/8032/85	
40	58	55	6,6	11	84	M 6	12	2,2	2,15	0,32	QA/8040/81	QA/8040/85	
50	70	65	9	15	100	M 8	16	3,6	3,55	0,49	QA/8050/81	QA/8050/85	
63	85	80	9	15	105	M 8	16	4,6	4,55	0,49	QA/8063/81	QA/8063/85	
80	105	100	11	18	130	M 10	20	8,7	8,65	0,77	QA/8080/81	QA/8080/85	
100	130	120	11	18	150	M 10	20	11	10,95	0,77	QA/8100/81	QA/8100/85	

\* Bitte Standardhublänge einfügen: 50, 100, 160, 200, 250, 320, 400 und 500 mm, bei Sonderhub ist der nächsthöhere Standardhub zu wählen.

Bemerkung: Befestigungsschrauben für den Zylinder sind im Lieferumfang enthalten

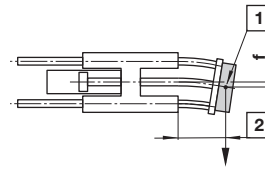
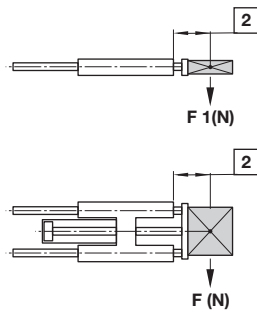

**Maximale Belastung für QA/8000/81 und /85**

 Abmessungen in mm  
Projection/First angle

- 1 Nutzlastschwerpunkt
- 2 Ausfahrend

$F1 = F \times 0,9$   
Statische Kraft:  $F2 = F \times 2$

Maximale Nutzlast (Diagramm 1) in Abhängigkeit der Auskragung bei waagerechter Anordnung der Führungseinheit.

Die Gesamtbiegung der Führungsstangen ist zu ermitteln aus der Addition der Durchbiegung durch Eigengewicht (gemäß Diagramm 2) und der Durchbiegung durch die Nutzlast (gemäß Diagramm 3).

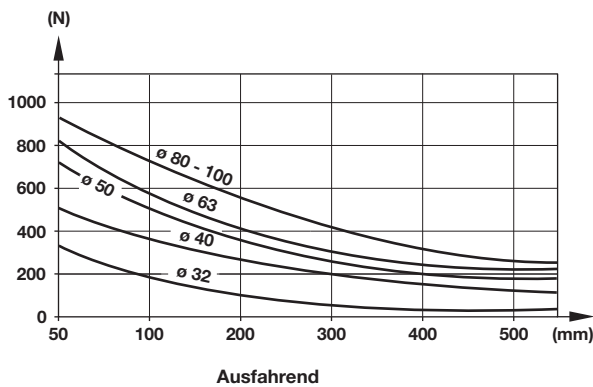
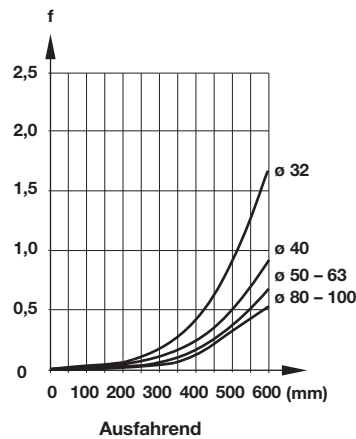
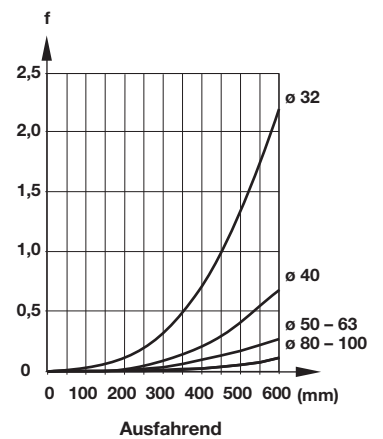
**Maximale Nutzlast in Abhängigkeit der Auskragung verursacht durch eine Nutzlast von 10 N (Diagramm 1)**
**Nutzlast**

**Durchbiegung durch Eigengewicht (Diagramm 2)**
**Durchbiegung (mm)**

**Durchbiegung durch eine Nutzlast von 10 N (Diagramm 3)**
**Durchbiegung (mm)**

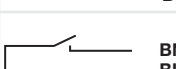
Je nach Einsatzfall sind die aus den Diagrammen ermittelten Nutzlasten für Stoßbelastung um Faktor 2 zu verkleinern.

Technische Daten - Reed-Magnetschalter - weitere Information siehe Datenblatt N/de 4.3.005

Symbol	Spannung		Schaltstrom max. (mA)	Funktion	Temperatur (°C)	LED	Schutzart	Stecker	Kabel-länge (m)	Anschluss-kabel	Gewicht (g)	Typ
	(V AC)	(V DC)										
	10 ... 240	10 ... 170	180	Schließer	-25 ... +80	•	IP66	—	2, 5 or 10	PVC 2 x 0,25	37	M/50/LSU*V
	10 ... 240	10 ... 170	180	Schließer	-25 ... +80	•	IP66	—	5	PUR 2 x 0,25	37	M/50/LSU/5U
	10 ... 240	10 ... 170	180	Schließer	-25 ... +150	—	IP66	—	2	Silicon 2 x 0,25	37	TM/50/RAU/2S
	10 ... 240	10 ... 170	180	Wechsler	-25 ... +80	—	IP66	—	5	PVC 3 x 0,25	37	M/50/RAC/5V
	10 ... 60	10 ... 60	180	Schließer	-25 ... +80	•	IP66	M8 x 1	0,3	PVC 3 x 0,25	16	M/50/LSU/CP *1)

\* Bitte Kabellänge einfügen; \*1) Kabel mit Steckdose siehe Seite 11; Farbkennzeichnung: BK = schwarz, BN = braun, BU = blau

Abmessungen

M/50/LSU\*V, M/50/LSU/5U,  
TM/50/RAU/2S  
Kabellänge L = 2, 5 oder 10 m

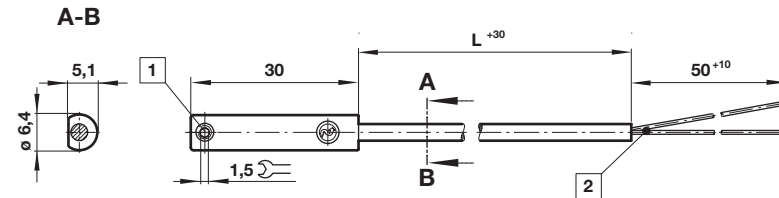

M/50/RAC/5V  
Kabellänge L = 5 m

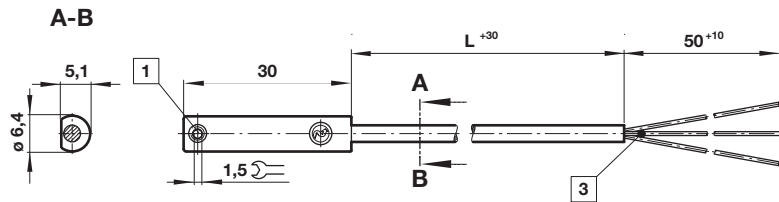

M/50/LSU/CP

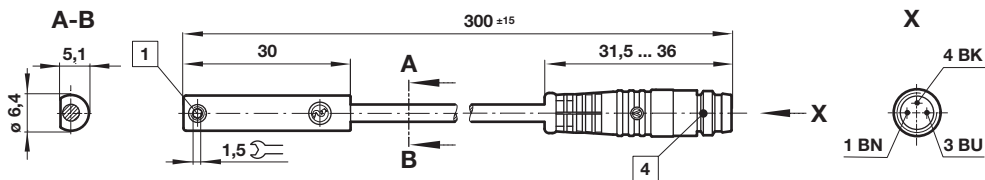

- 1 Feststellschraube
- 2 + BN = braun; - BU = blau (Ausgang)
- 3 - BK = schwarz; + BN = braun; - ≠BU = blau
- 4 Stecker M8 x 1, Farbkennzeichnung: BK = schwarz; BN = braun; BU = blau

Zubehör

Steckdose mit Kabel



Kabel	Kabellänge (m)	Gewicht (kg)	Stecker	Typ
PVC 3 x 0,25	5 m	0,18	M8 x 1	M/P73001/5
PUR 3 x 0,25	5 m	0,18	M8 x 1	M/P73002/5
PUR 3 x 0,34	5 m	0,21	M12 x 1	M/P34594/5

**Technische Daten - elektronischer Magnetschalter - weitere Information siehe Datenblatt N/de 4.3.007**

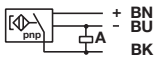
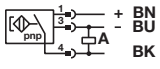
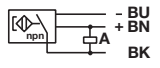
Symbol	Spannung (V DC)	Schaltstrom max. (mA)	Funktion	Temperatur (°C)	LED	Schutzart	Stecker	Kabel-länge (m)	An-schluss-kabel	Ge-wicht (g)	Typ
	10 ... 30	150	PNP	-40 ... +80	•	IP67	—	2, 5 or 10	PVC 3 x 0,12	37	M/50/EAP/*V
	10 ... 30	150	PNP	-40 ... +80	•	IP68	—	5	PUR 3 x 0,14	37	M/50/EAP/5U
	10 ... 30	150	PNP	-40 ... +80	•	IP67	M8 x 1	0,3	PVC 3 x 0,14	16	M/50/EAP/CP *1)
	10 ... 30	150	PNP	-40 ... +80	•	IP67	M12 x 1	0,3	PVC 3 x 0,14	16	M/50/EAP/CC *1)
	10 ... 30	150	NPN	-40 ... +80	•	IP67	—	2, 5 or 10	PVC 3 x 0,12	37	M/50/EAN*V
	10 ... 30	150	Schließer	-40 ... +80	•	IP67	M8 x 1	0,3	PVC 3 x 0,14	16	M/50/EAN/CP *1)

\* Bitte Kabellänge einfügen; \*1) Kabel mit Steckdose; Farbkennzeichnung: BK = schwarz, BN = braun, BU = blau

**Abmessungen**

M/50/EAP/\*V,  
M/50/EAN/\*V  
Kabellänge L = 2, 5 oder 10 m

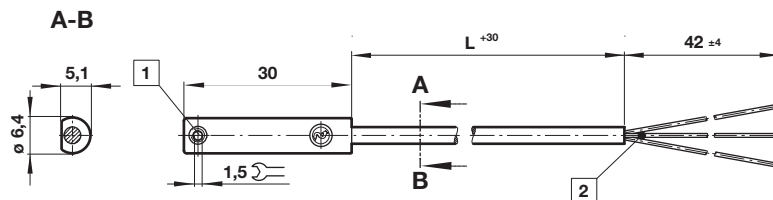

Abmessungen in mm  
Projection/First angle



M/50/EAP/CP,  
M/50/EAN/CP

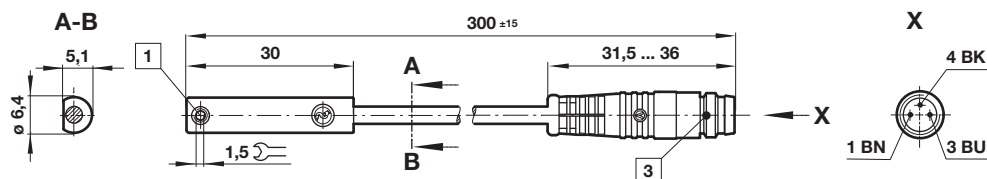

M/50/EAP/CC

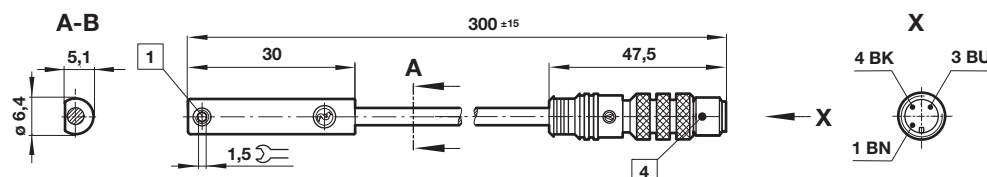

- 1 Feststellschraube
- 2 Farbkennzeichnung: BK = schwarz; BN = braun; BU = blau
- 3 Stecker M8 x 1
- 4 Stecker M12 x 1

**Sicherheitshinweise**

Diese Produkte sind ausschließlich in Druckluftsystemen zu verwenden. Sie sind dort einzusetzen, wo die unter »Technische Merkmale/-Daten« aufgeführten Werte nicht überschritten werden. Berücksichtigen Sie bitte die entsprechende Katalogseite. Vor dem Einsatz der Produkte bei nicht industriellen Anwendungen, in lebenserhaltenden- oder anderen Systemen, die nicht in den veröffentlichten Anleitungsunterlagen enthalten sind, wenden Sie sich bitte direkt an IMI NORGREN. Durch Missbrauch, Verschleiß oder Störungen können in Pneumatik-

systemen verwendete Komponenten auf verschiedene Arten versagen. Systemauslegern wird dringend empfohlen, die Störungsarten aller in Pneumatiksystemen verwendeten Komponententeile zu berücksichtigen und ausreichende Sicherheitsvorkehrungen zu treffen, um Verletzungen von Personen sowie Beschädigungen der Geräte im Falle einer solchen Störung zu verhindern. Systemausleger sind verpflichtet, Sicherheitshinweise für den Endbenutzer im Betriebshandbuch zu vermerken, wenn der Störungs-schutz nicht ausreichend gewährleistet ist.